

# LE CAMION

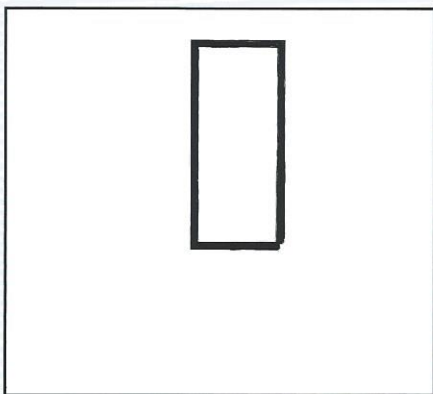

Je trace un rectangle.

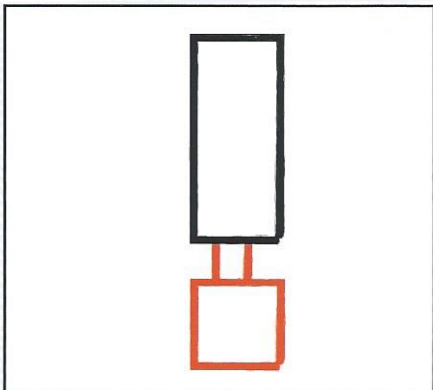

Je dessine un carré à droite du rectangle et je les relie par 2 traits horizontaux.

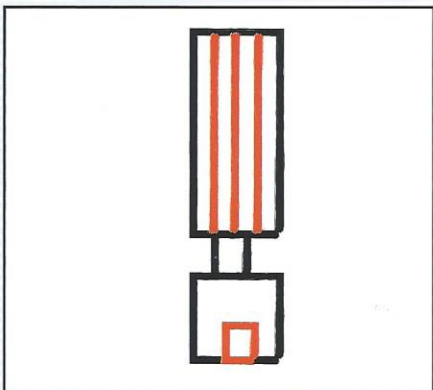

Je trace 3 traits horizontaux dans le rectangle. J'ajoute un rectangle à l'intérieur du carré pour former la fenêtre.

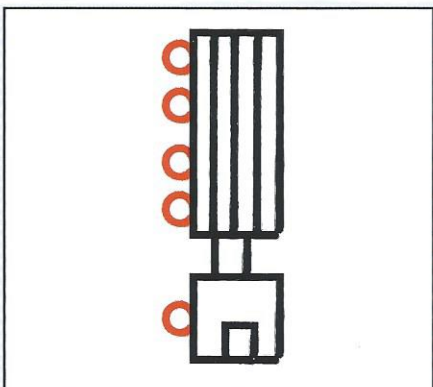

Je trace 5 ronds pour former les roues du camion.

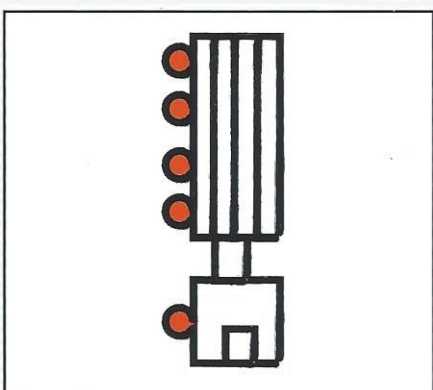

Je colorie les roues.

# L'ÉCOLE

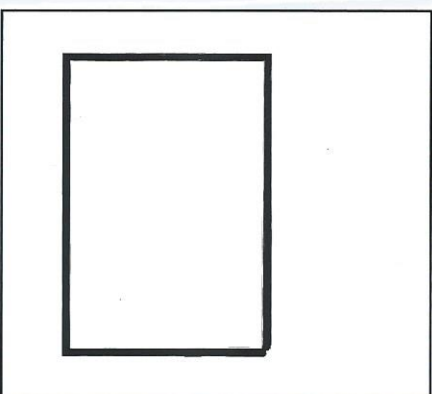

Je trace un rectangle.

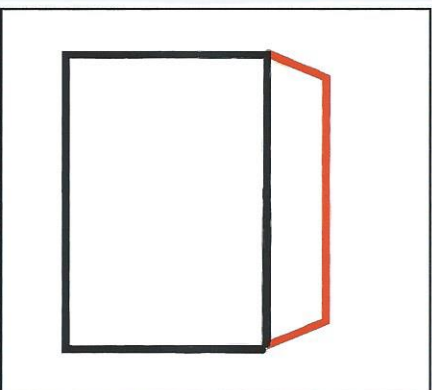

J'utilise 2 petits traits obliques reliés par un trait horizontal pour former le toit.

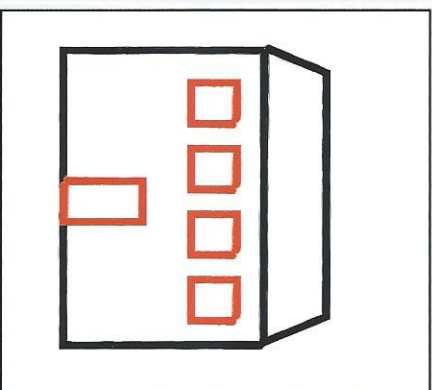

J'ajoute 4 petits carrés pour former les fenêtres et un rectangle pour la porte.

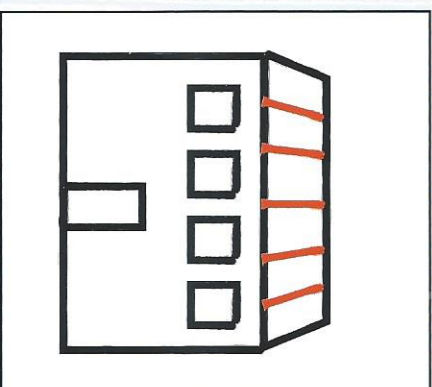

Je décore le toit avec des traits obliques.

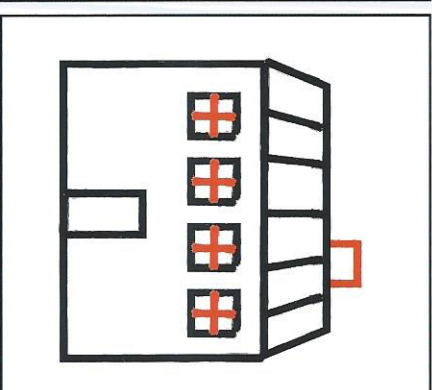

Je dessine la cheminée et j'ajoute des croix à l'intérieur de chaque fenêtre.

# LA TROTTINETTE

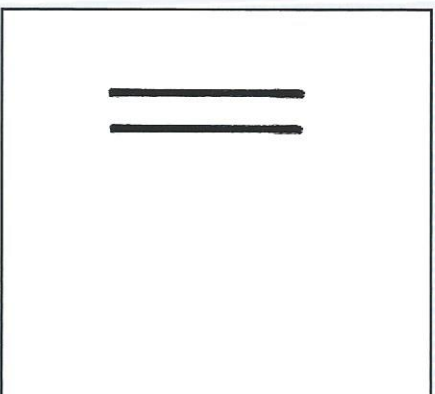

Je trace 2 traits verticaux.

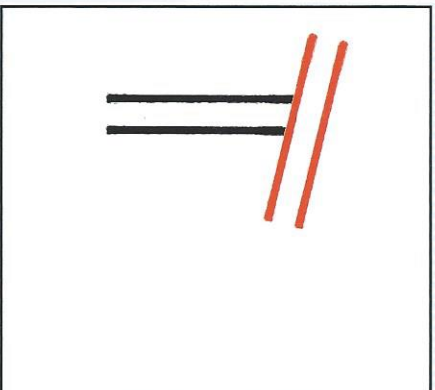

J'ajoute 2 traits obliques au sommet des traits verticaux.

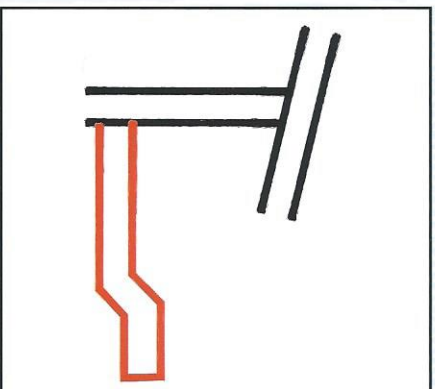

Je trace un trait horizontal suivi d'un petit trait oblique et d'un petit trait horizontal. Je double ce tracé.

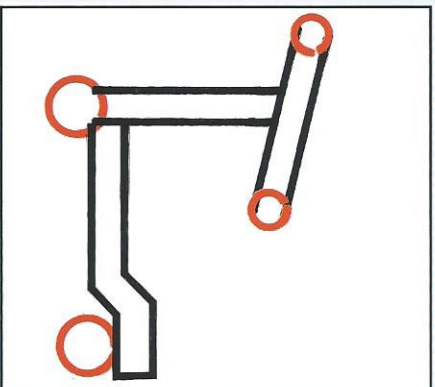

Je trace 2 ronds sur le guidon pour former les poignées et 2 ronds pour former les roues.

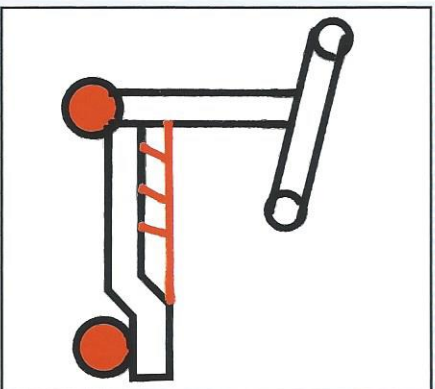

J'utilise un trait horizontal pour former la planche et je la décore avec des traits obliques.

# LE CHÂTEAU

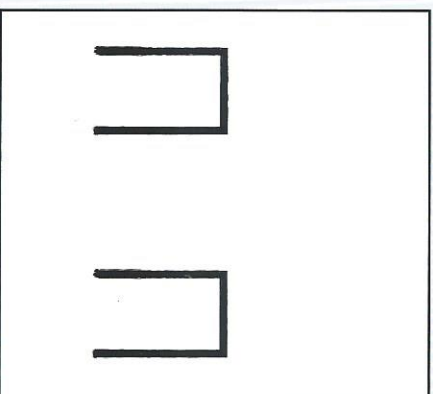

Je dessine les 2 tours du château avec des traits horizontaux et verticaux.

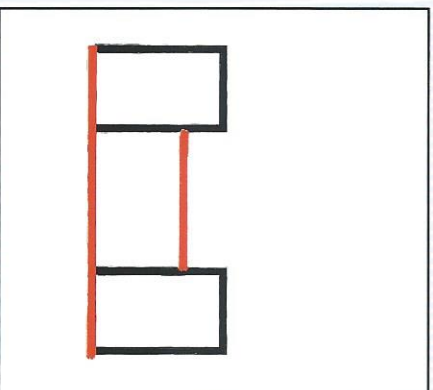

Je relie ces 2 tours à l'aide de traits horizontaux.

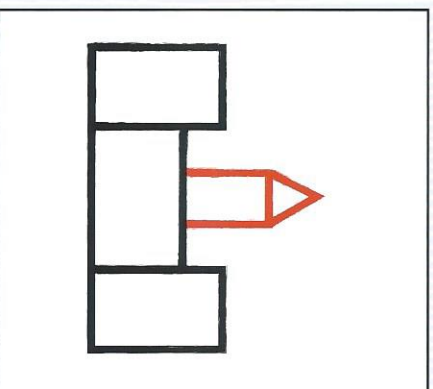

Je dessine le donjon grâce à des traits verticaux surmontés d'un triangle.

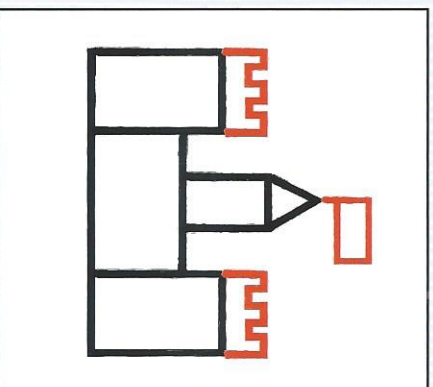

Je trace des créneaux sur les tours et je dessine un drapeau au sommet du donjon.

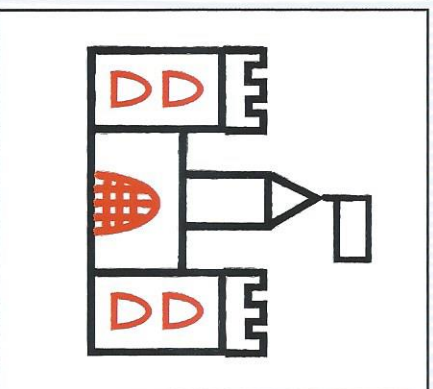

J'utilise des ponts fermés pour former les fenêtres et la porte. Je décore la herse avec un quadrillage.

# LE CAMÉLÉON

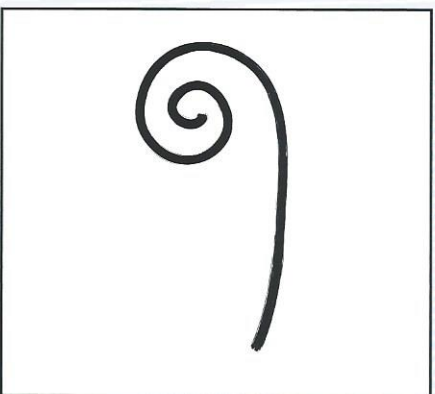

Je trace une spirale  
et je la prolonge.

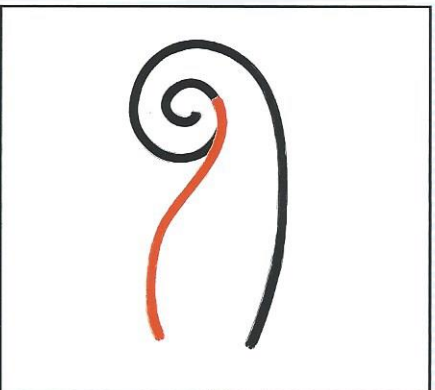

Pour former le ventre,  
j'utilise un trait courbe  
qui part de la spirale.

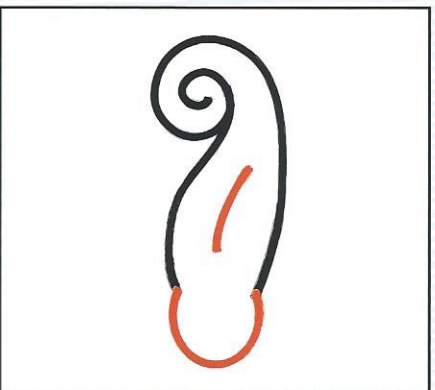

J'ajoute la tête et je trace  
un trait horizontal sur le corps.

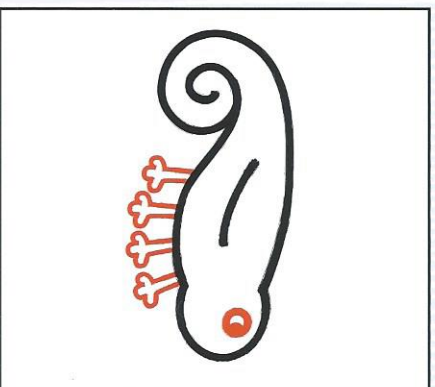

Je dessine l'œil et les 4 pattes.

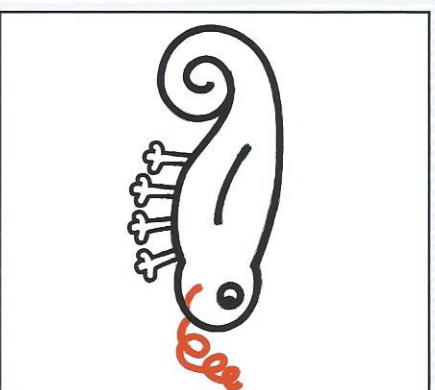

Je trace une ligne de boucles  
pour former la langue.

# LE TRAINÉAU

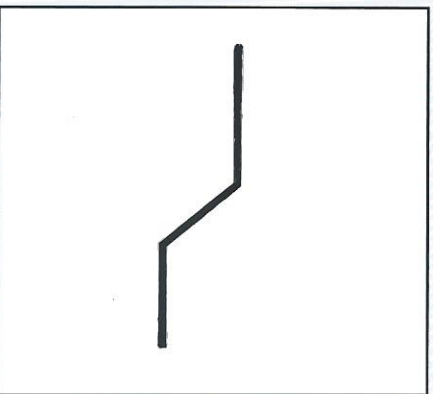

Je trace un trait horizontal suivi  
d'un trait oblique  
et d'un trait horizontal.

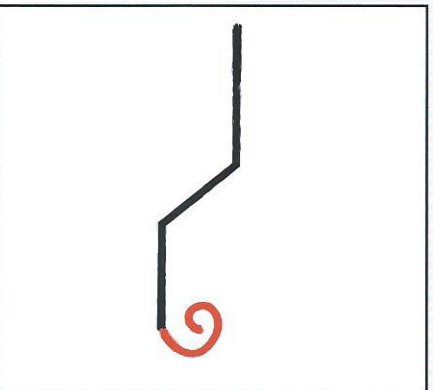

J'ajoute une spirale au bout  
de cette succession de traits.

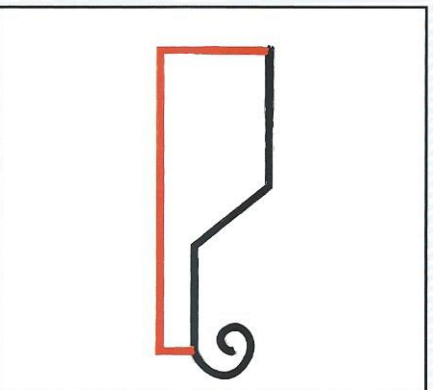

Je ferme le traineau grâce  
à 2 traits verticaux reliés  
par un trait horizontal.

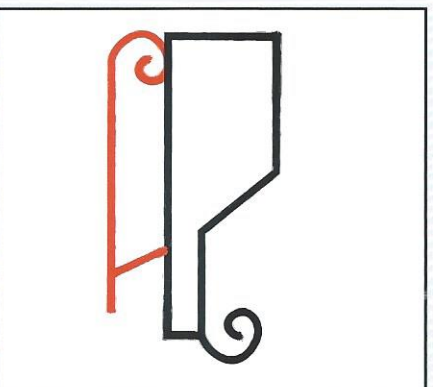

Je trace une spirale  
sous le traineau et je la relie  
au traineau par un trait oblique.

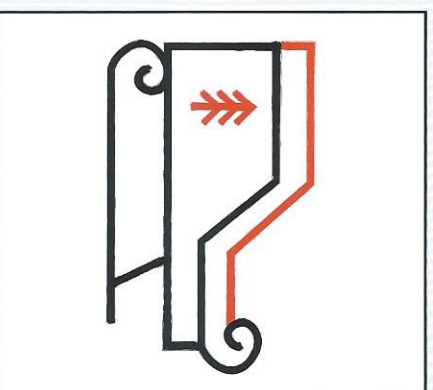

Pour décorer le traineau,  
je double le trait sur le haut  
et j'ajoute un petit sapin.

# LE LION



Je trace un rond pour la tête.  
Je dessine les yeux, les sourcils  
et le museau.

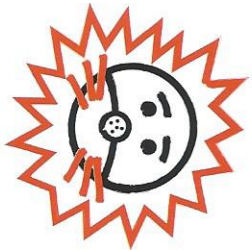

J'ajoute une ligne brisée  
fermée tout autour de la tête  
pour former la crinière.  
J'ajoute les moustaches.

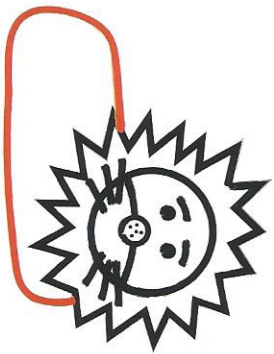

Je dessine le corps en forme  
de patate.

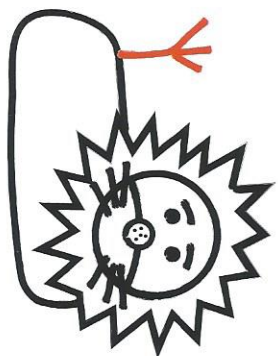

J'ajoute la queue.

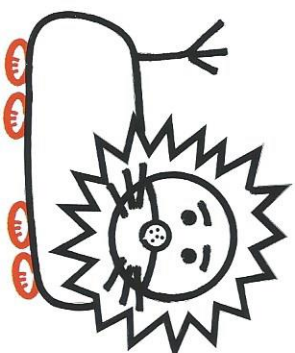

Je dessine les pattes.

# LE SAPIN



Je trace une ligne brisée oblique.

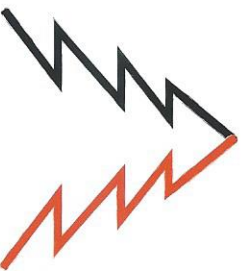

À partir du haut de celle-ci,  
j'en trace une deuxième en miroir.

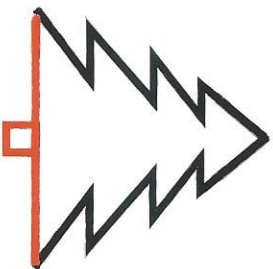

Je relie les 2 lignes par un trait  
horizontal. Je dessine le tronc  
à l'aide d'un carré.

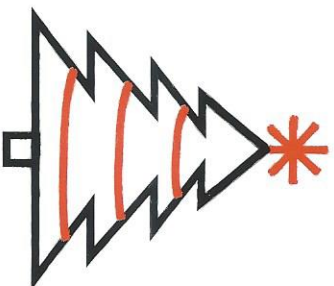

Je dessine une étoile au sommet  
du sapin et je le décore  
avec 3 lignes courbes qui forment  
les guirlandes.

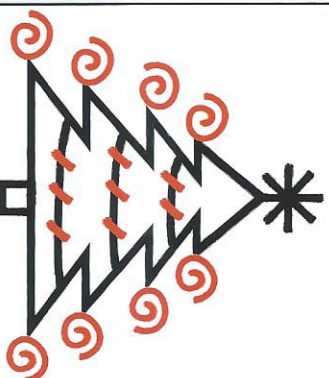

J'ajoute des spirales au bout  
des branches et des petits traits  
obliques sur les guirlandes.

# LA ROBE DE PRINCESSE

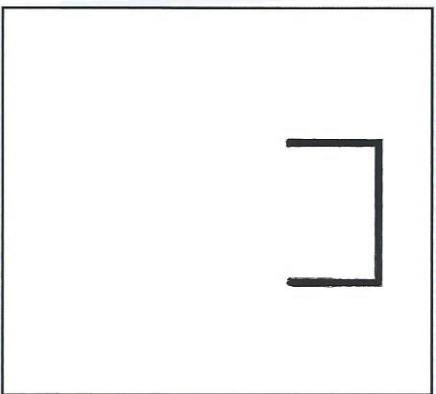

Je trace 2 traits verticaux de part et d'autre d'un trait horizontal.

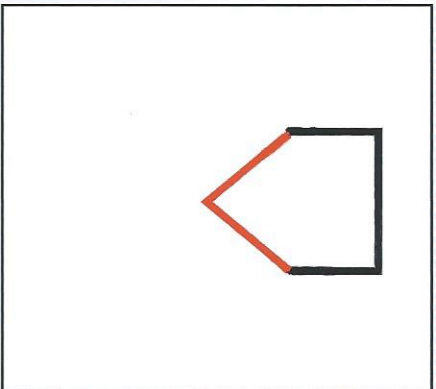

Je relie les 2 traits verticaux par 2 traits obliques.

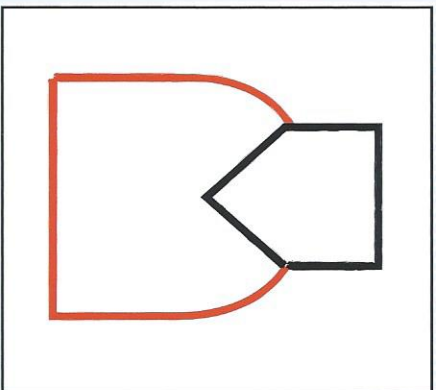

Je trace un arrondi de chaque côté et je les relie par un trait horizontal pour former la robe.

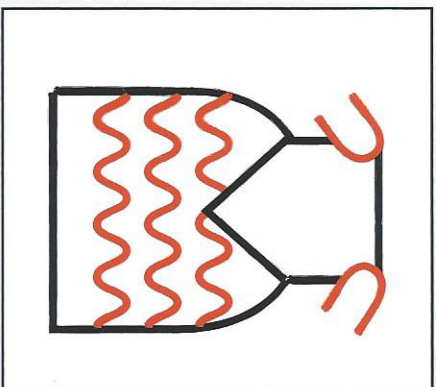

Je forme les manches en traçant un pont de chaque côté du bustier. Je décore la robe avec des vagues.

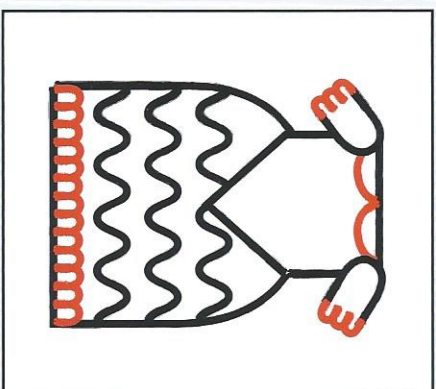

Je trace des ponts enchaînés pour fermer les manches et en bas de la robe pour former la dentelle.

# LE CLOWN

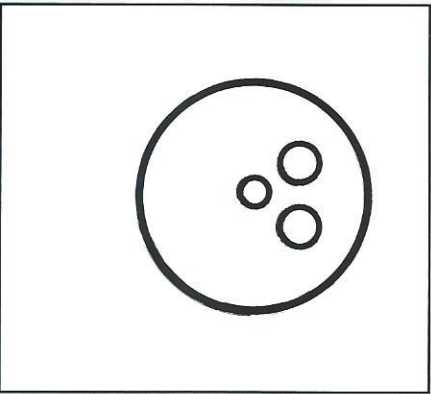

Je trace un rond pour former la tête. J'ajoute 2 ronds pour les yeux et un pour le nez.

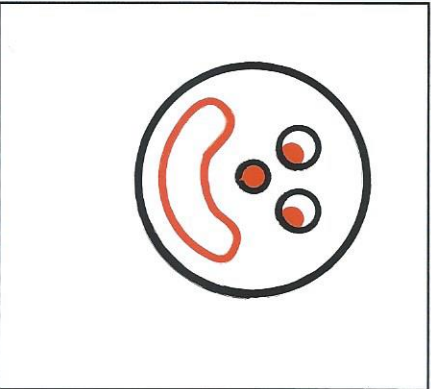

Je dessine la bouche, l'intérieur des yeux et du nez.

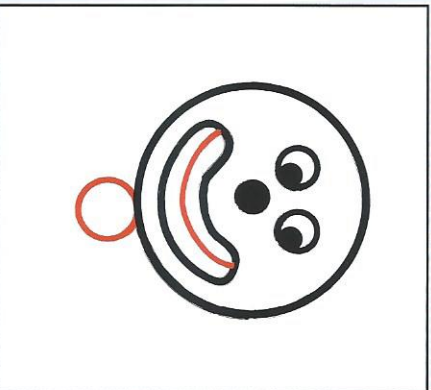

J'ajoute un sourire à l'intérieur de la bouche et un rond sous la tête.

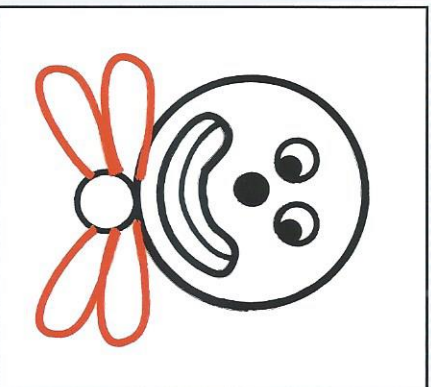

Je trace 2 ponts de part et d'autre de ce rond pour former le nœud papillon.

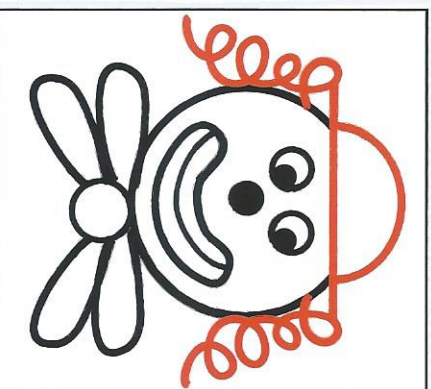

J'utilise un trait horizontal surmonté d'un pont pour former le chapeau et je trace des boucles pour les cheveux.

# LA TENUE DE PRINCE

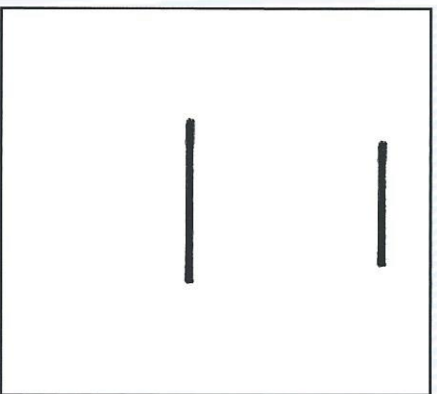

Je trace un petit trait horizontal et un plus grand en dessous.

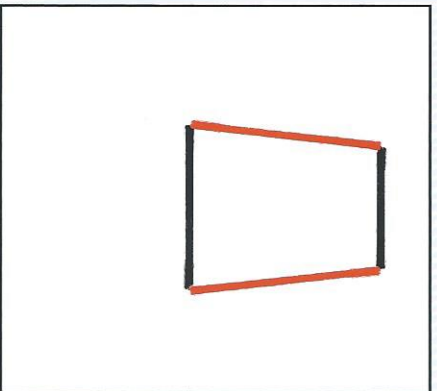

Je relie les 2 traits horizontaux par deux traits obliques.

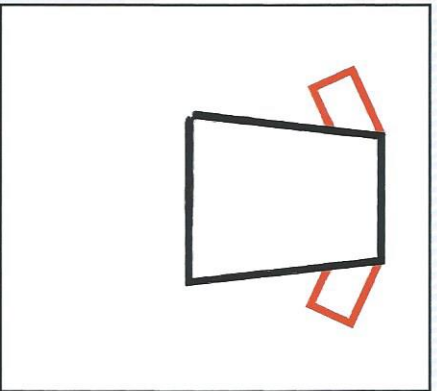

Je forme les manches de chaque côté avec des traits obliques.

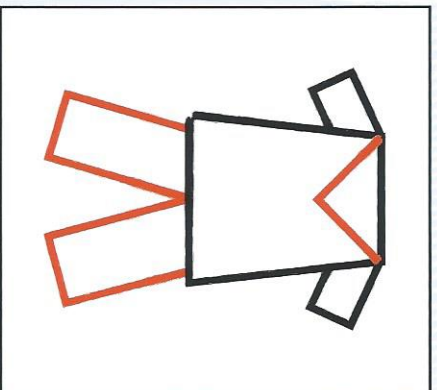

Je dessine le pantalon sous la tunique avec des traits obliques. J'ajoute un triangle pour faire le col de la tunique.

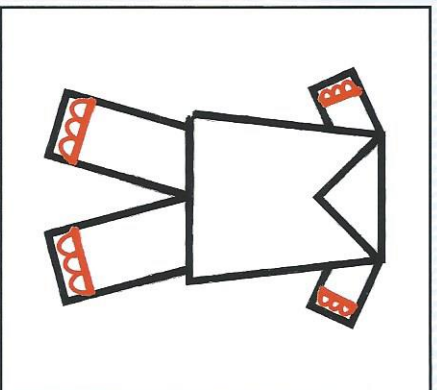

Je trace un petit rectangle à l'extrémité de chaque manche et de chaque jambe. Je décore l'intérieur de ces petits rectangles avec des points enchaînés.

# LE PALAIS

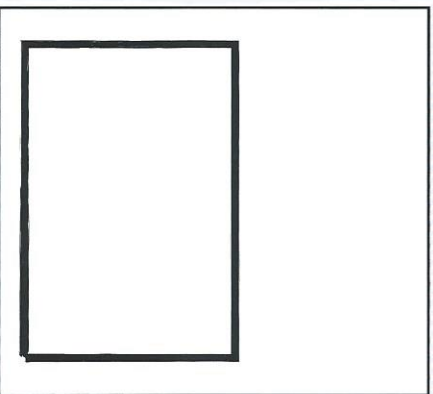

Je trace un rectangle.

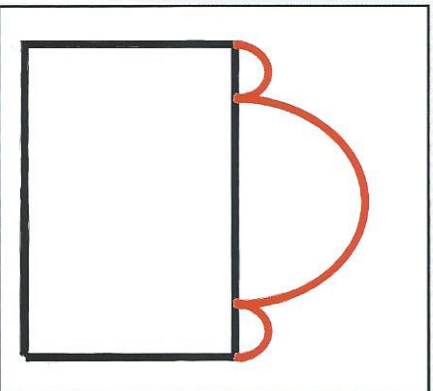

Sur ce rectangle j'ajoute un grand pont entouré de 2 petits ponts.

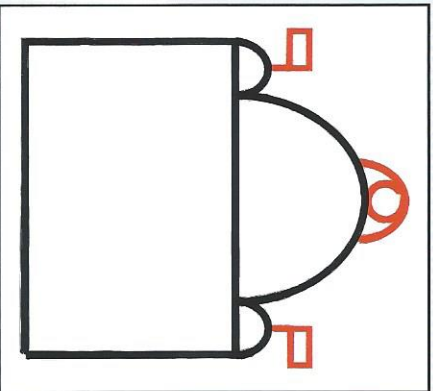

Je dessine 2 drapeaux sur les petits ponts à l'aide d'un rectangle et d'un trait vertical. J'ajoute un petit pont au sommet du dôme et un rond à l'intérieur pour représenter une fenêtre.

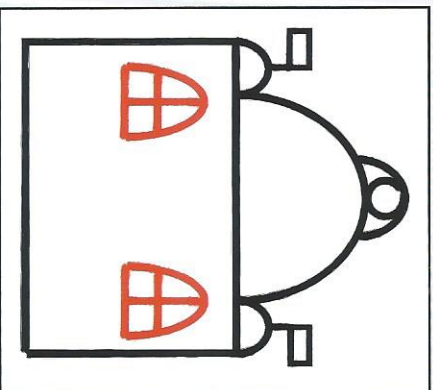

J'utilise 2 ponts fermés pour former les fenêtres et je trace une croix à l'intérieur de chacun.

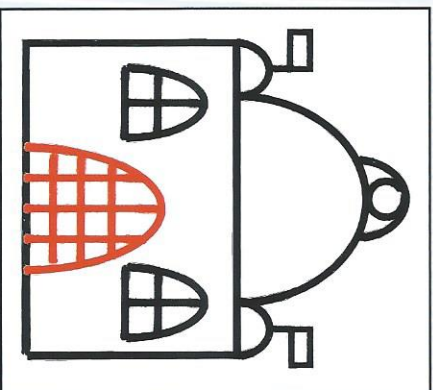

Je dessine la porte du palais avec un grand pont dans lequel je trace un quadrillage pour représenter une grille.

# L'ŒILLET

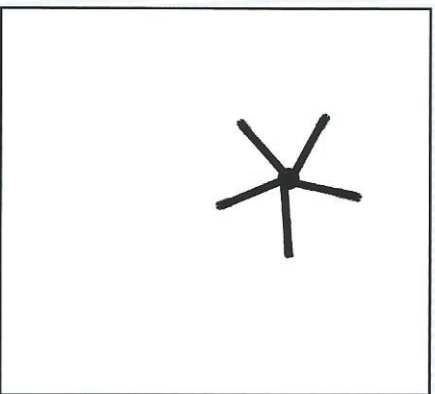

Je trace un gros point et 5 traits rayonnants à partir de ce point.

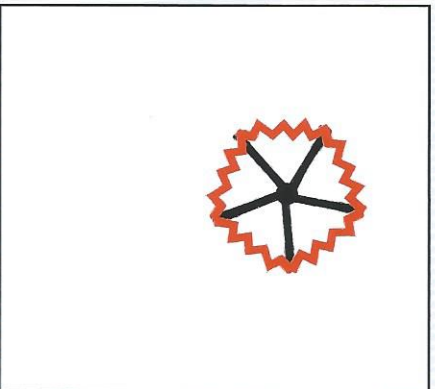

Je relie les traits rayonnants entre eux par des lignes brisées.

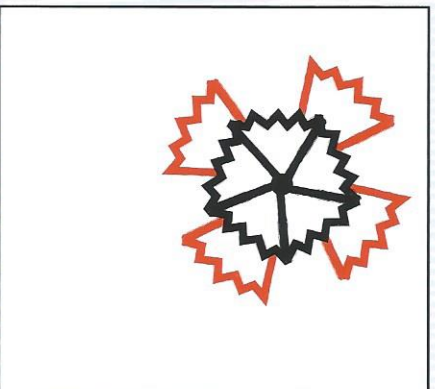

À partir des lignes brisées, je trace 8 traits obliques que je relie deux à deux par des lignes brisées.

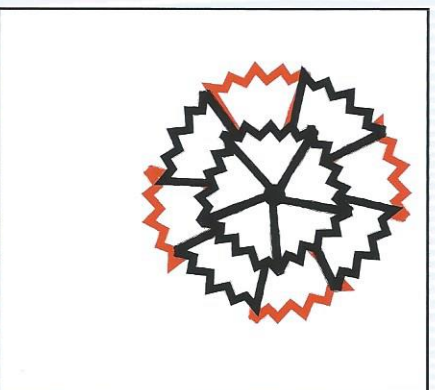

Je dessine d'autres pétales en traçant à nouveaux des traits obliques reliés par des lignes brisées.

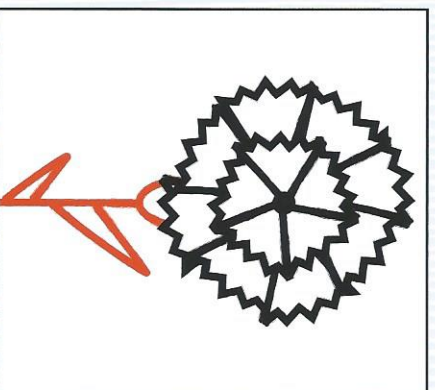

Je dessine la tige en traçant un pont à l'envers et un trait vertical en dessous. Je dessine 2 feuilles en traçant une ligne brisée de chaque côté de la tige.

# LA MAISON

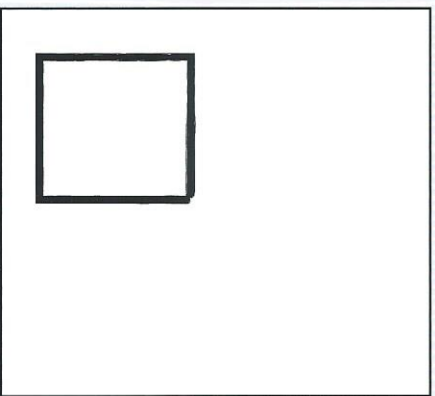

Je trace un carré.

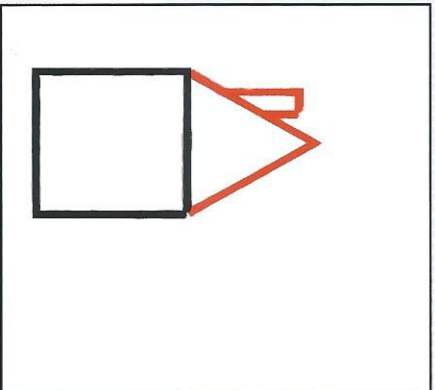

J'ajoute 2 traits obliques pour le toit et je dessine la cheminée à l'aide d'un trait horizontal et de 2 traits verticaux.

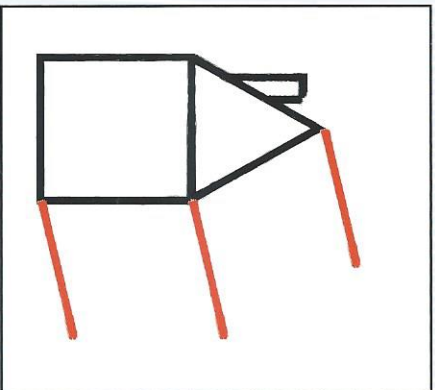

Je trace 3 traits obliques en partant du sommet du toit et des sommets de droite du carré.

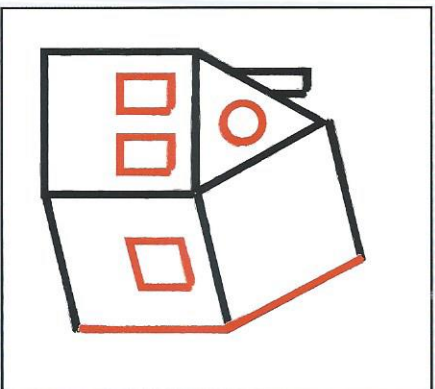

Je ferme la maison à l'aide de 2 traits et je dessine les fenêtres avec un rond et 3 rectangles.

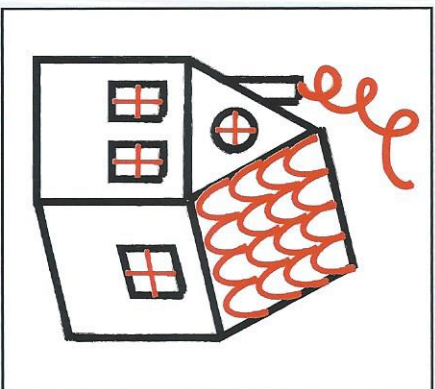

Je dessine de la fumée à l'aide d'une ligne de boucles et je complète les fenêtres avec des croix. Je forme les tuiles avec des ponts enchaînés à l'envers.

# LE LYS

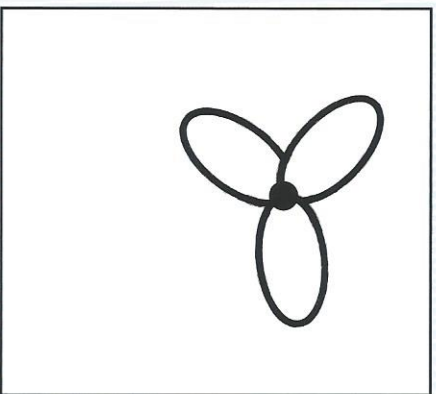

Je trace un point et 3 ovales à partir de ce point.

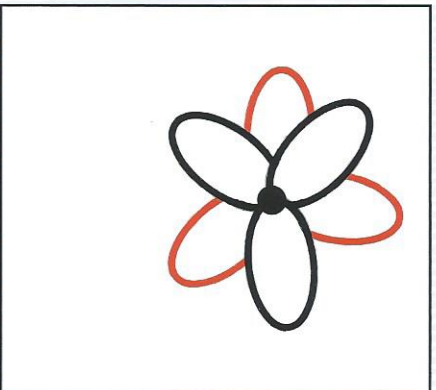

Je trace un grand pont entre chaque ovale.

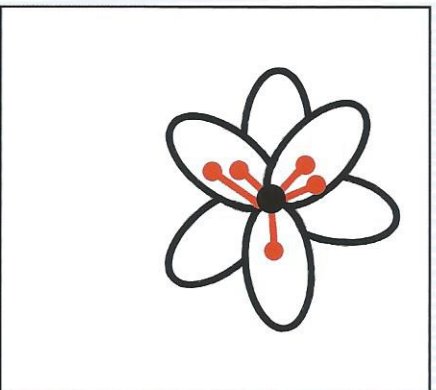

Je dessine le pistil à l'aide de traits rayonnants. J'ajoute des gros points au bout de chacun.

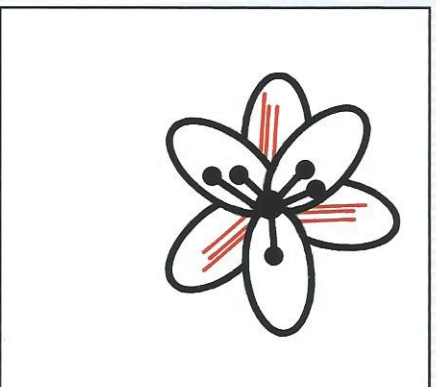

Je décore les pétales avec des traits obliques.

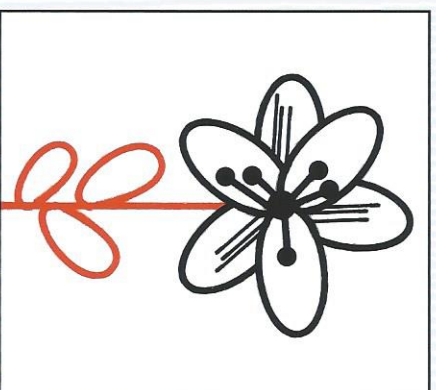

Je dessine la tige à l'aide d'un trait vertical et 3 feuilles à l'aide d'ovales.

# LA CHOUETTE

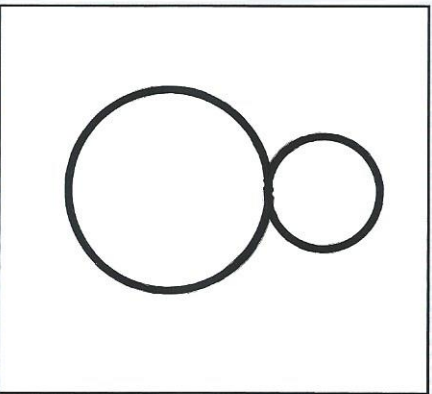

Je trace un petit rond pour la tête et un grand rond pour le corps.

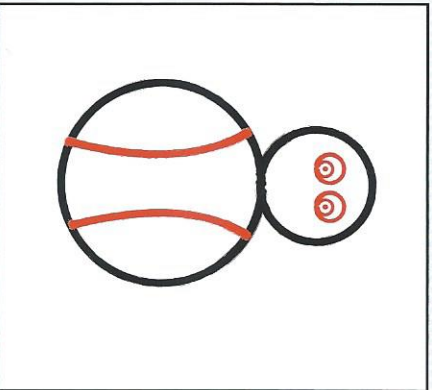

J'utilise 2 cercles concentriques pour former les yeux. J'ajoute les 2 ailes.

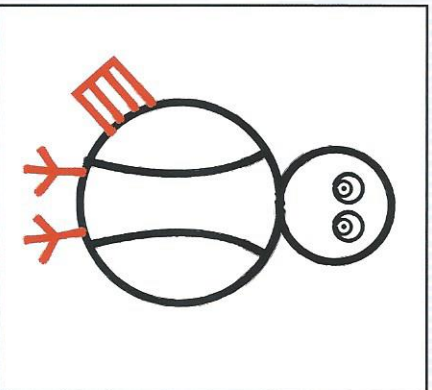

Je dessine les pattes à l'aide d'un trait vertical et des 3 traits obliques. J'ajoute des traits obliques pour former la queue.

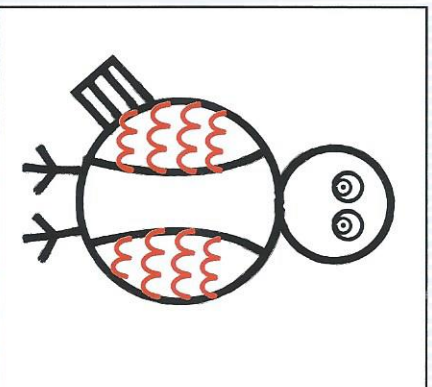

Je décore les ailes à l'aide de lignes de ponts enchainés.

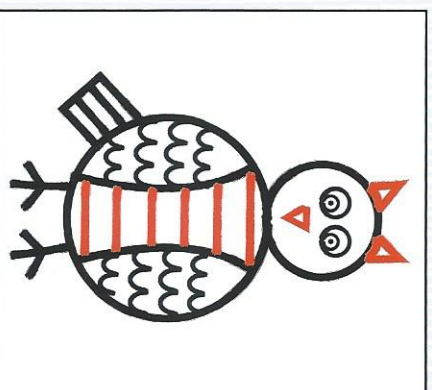

Je complète avec des traits horizontaux sur le ventre et 3 triangles pour les oreilles et le bec.



# LE DAHLIA



Je trace des petits ronds collés les uns aux autres.

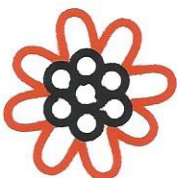

Je dessine des pétales en traçant des ponts.

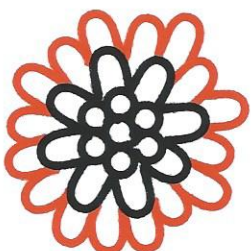

J'ajoute beaucoup de pétales en traçant des ponts les uns au-dessus des autres.

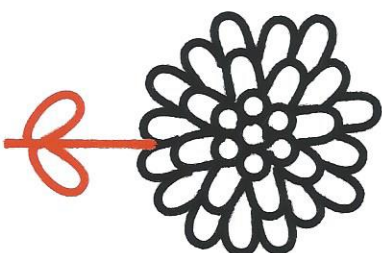

J'utilise un trait vertical pour la tige et 2 ovales pour les feuilles.

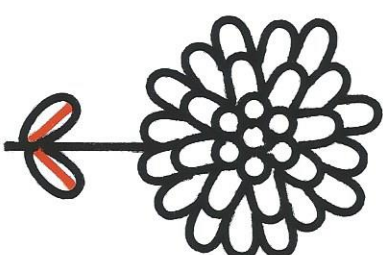

Je dessine les nervures des feuilles à l'aide de traits obliques.

# LA PENSÉE



Je trace un petit rond avec un point à l'intérieur.

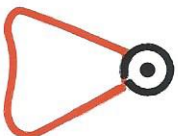

Je forme le premier pétale en traçant 2 traits obliques reliés par une ligne sinuouse.

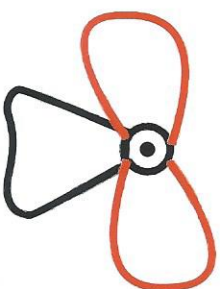

Je dessine 2 autres pétales en traçant un pont à gauche et un à droite du rond.

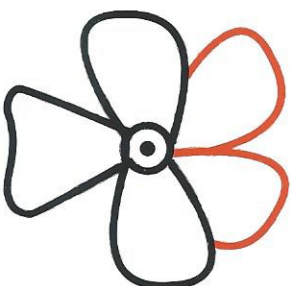

J'ajoute 2 ponts au-dessus du rond.

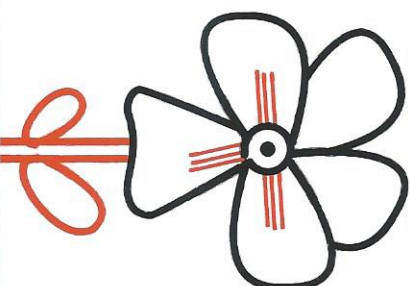

Je dessine la tige avec 2 traits verticaux et 2 feuilles à l'aide d'ovales. Je trace des traits rayonnants sur les 3 premiers pétales tracés.

# LE TOURNESOL

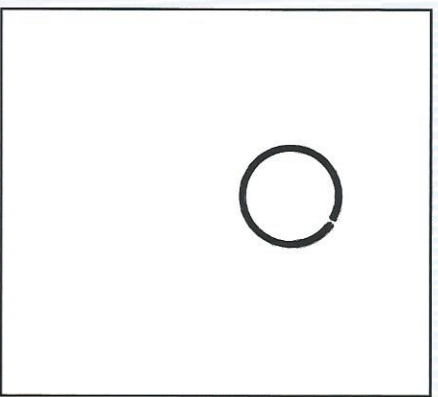

Je trace un rond.

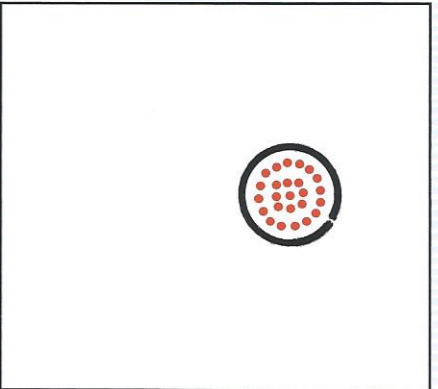

À l'intérieur de ce rond, je trace des cercles concentriques de points.

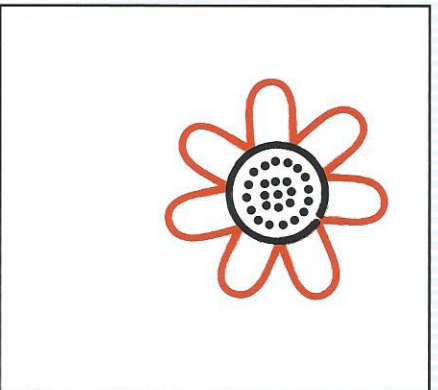

Je dessine une première ligne de pétales en traçant des ponts allongés sur le rond.

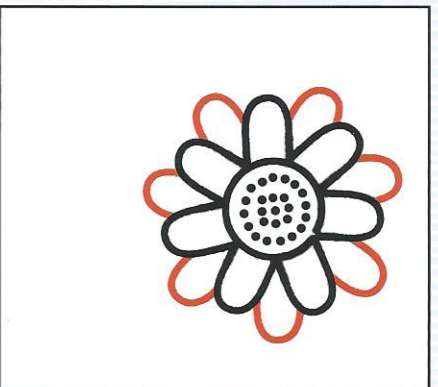

Je dessine une deuxième ligne de pétales en traçant de nouveaux ponts allongés.

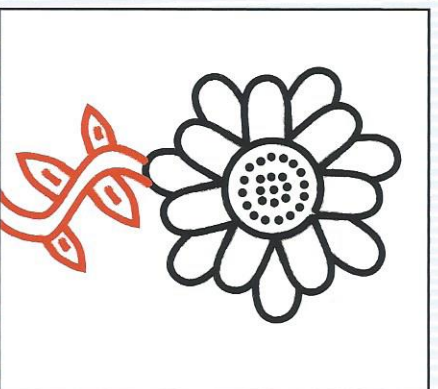

Je dessine la tige à l'aide de 2 lignes sinusoïdes. Je trace les 4 feuilles avec des ponts à pointe.

# LA JONQUILLE

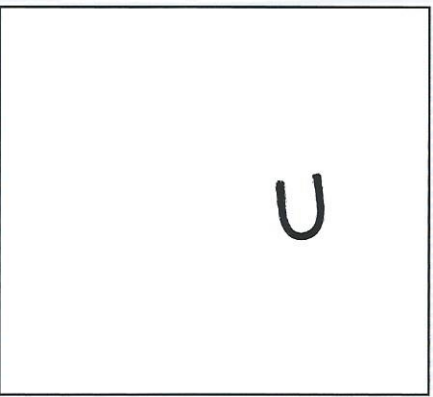

Je trace un pont vers la droite.

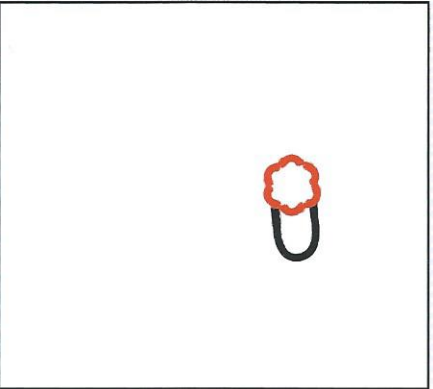

Pour dessiner le cœur de la fleur, j'ajoute un petit nuage formé de ponts enchainés.

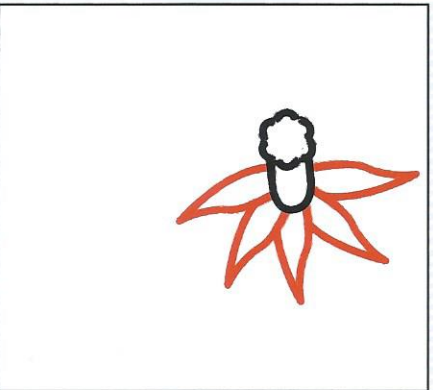

Je trace 5 ponts à pointes sur le premier pont pour former les pétales.

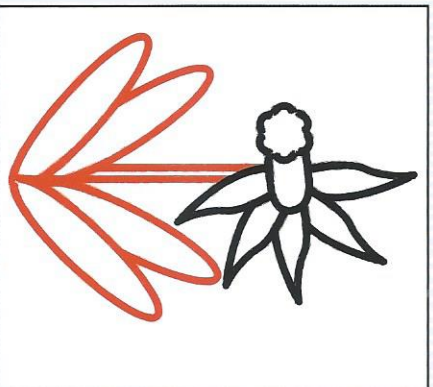

Je dessine la tige à l'aide de 2 traits verticaux et 4 feuilles à l'aide d'ovales.

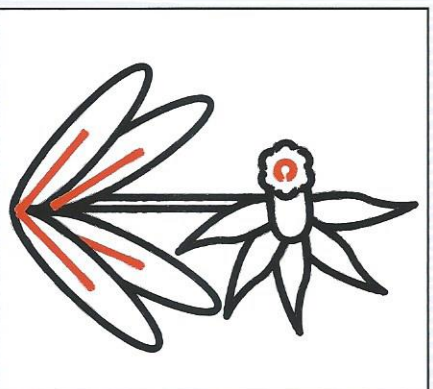

J'ajoute des traits obliques dans les feuilles et un petit rond dans le cœur de la fleur.

# LA JUPE ET LE TEE SHIRT

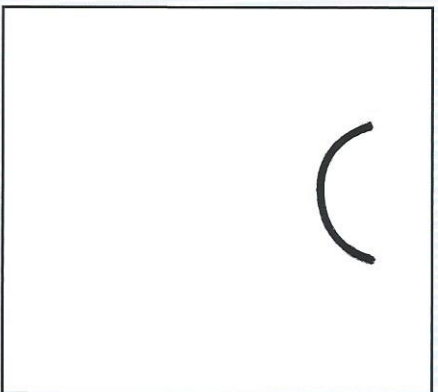

Je trace un pont à l'envers.

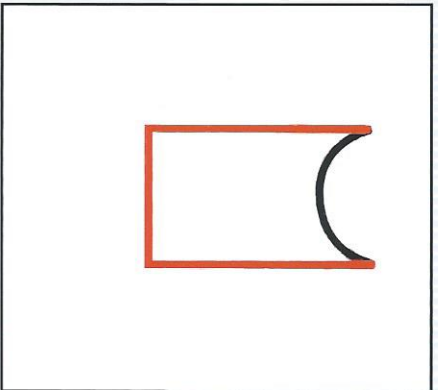

J'ajoute 2 traits verticaux de chaque côté du pont et je les relie par un trait horizontal.

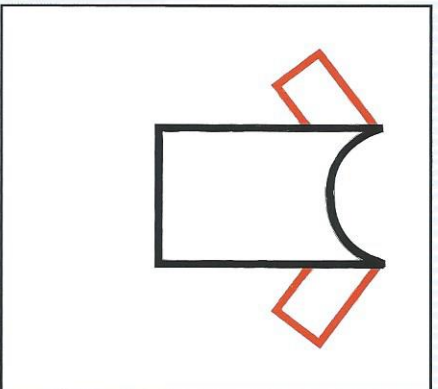

Je forme les manches de chaque côté avec des traits obliques.

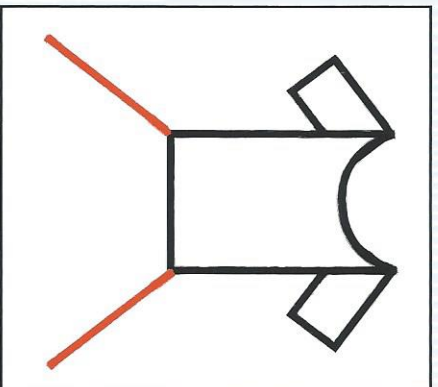

Je dessine la jupe en traçant un trait oblique de chaque côté.

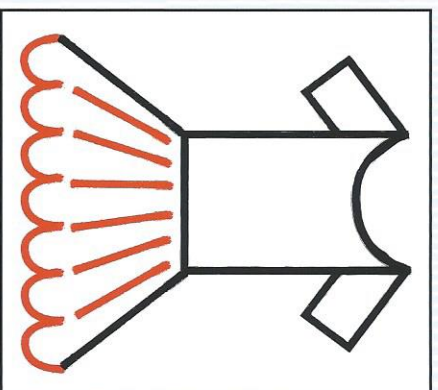

Je ferme la jupe avec une ligne de ponts enchaînés à l'envers. J'ajoute des traits obliques à l'intérieur de la jupe.

# LA ROBE DE SOIRÉE

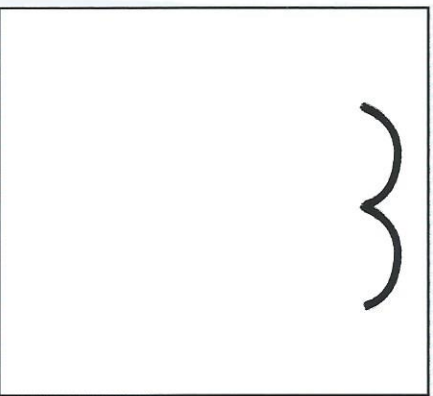

Je trace 2 ponts enchaînés à l'endroit.

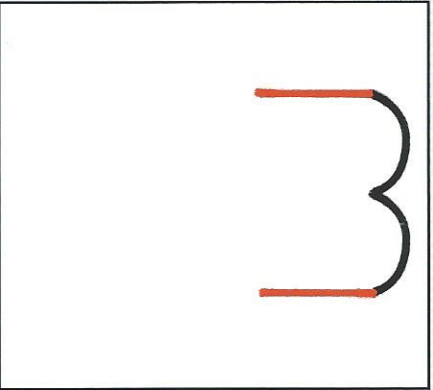

J'ajoute un trait vertical vers le bas au bout de chaque pont.

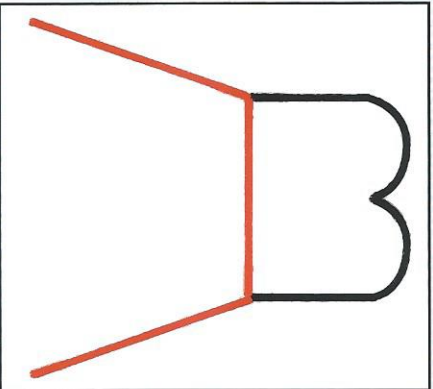

Je relie les 2 traits verticaux par un trait horizontal. Je trace un trait oblique au bout de chaque trait vertical.

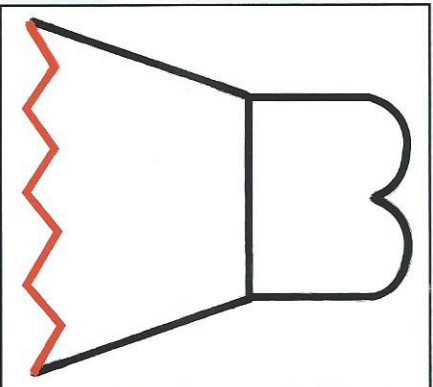

Je ferme la robe en traçant une ligne brisée.

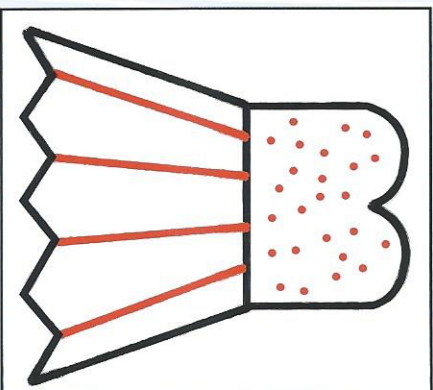

Je décore la robe avec des points dans le bustier et des traits obliques dans la jupe.

# LE PANTALON ET LE TEESHIRT

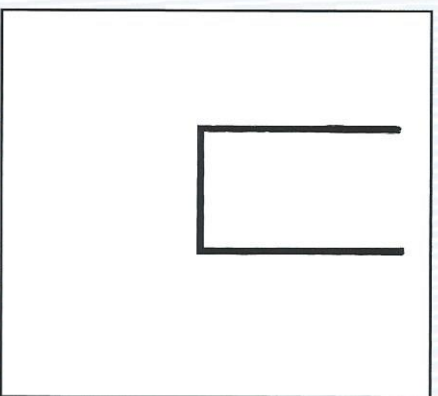

Je trace 2 traits verticaux que je relie en bas par un trait horizontal.

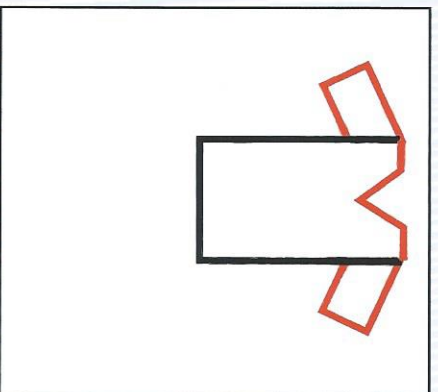

Je relie les 2 traits verticaux en haut par 2 traits horizontaux et 2 traits obliques. Je forme les manches de chaque côté avec des traits obliques.

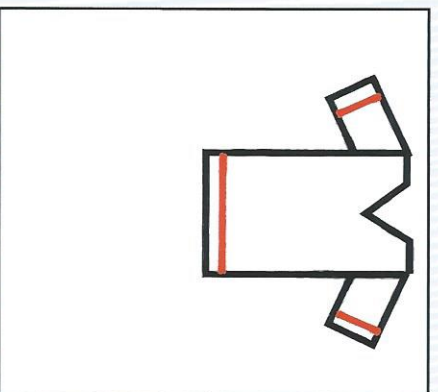

Je décore le teeshirt en ajoutant un trait oblique dans chaque manche et un trait horizontal en bas du teeshirt.

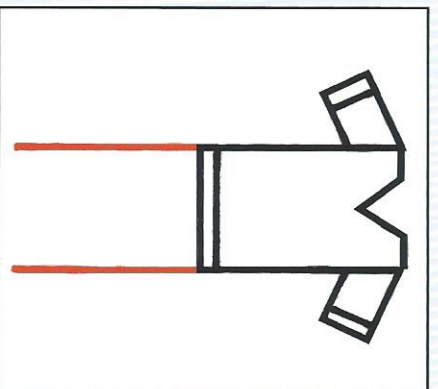

Je trace 2 traits verticaux dans le prolongement du teeshirt pour former le pantalon.

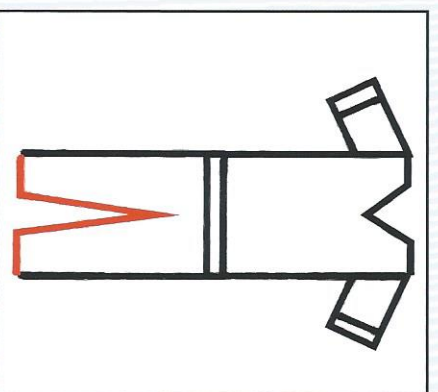

J'ajoute à chaque extrémité des 2 traits verticaux un petit trait horizontal et un trait oblique pour fermer le pantalon.

# LA SALOPETTE

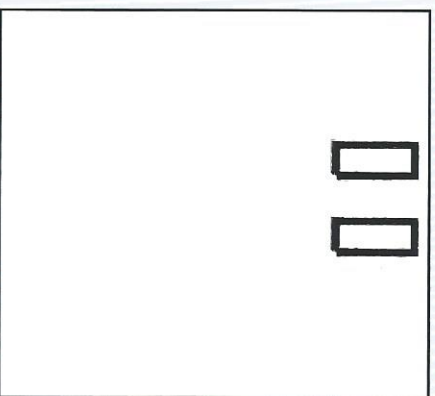

Je trace 2 rectangles pour former les bretelles.

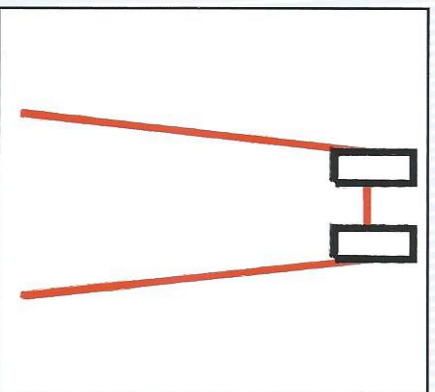

Je relie ces 2 rectangles par un trait horizontal et j'ajoute un trait légèrement oblique au bout de chaque bretelle.

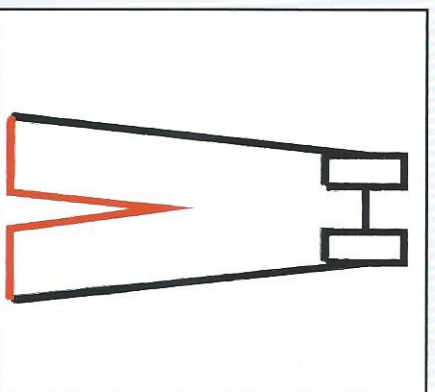

Je ferme le pantalon à l'aide de 2 petits traits horizontaux et de 2 traits obliques.

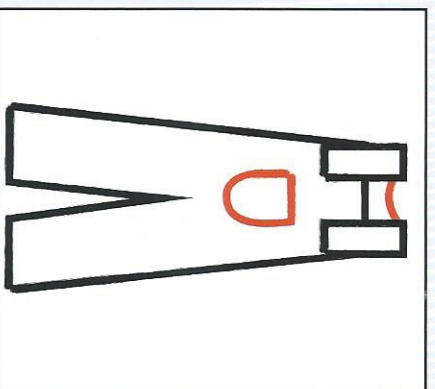

Je forme le col du teeshirt avec un pont à l'envers. Je dessine la poche à l'aide d'un pont à l'envers fermé.

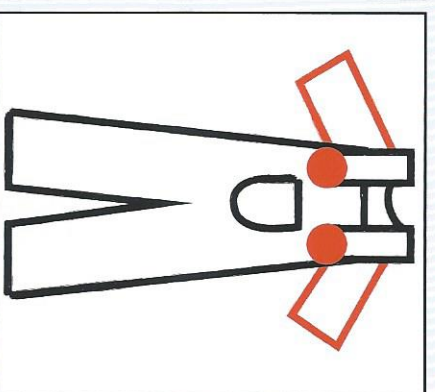

Je trace des traits obliques de chaque côté des bretelles pour former les manches. J'ajoute les boutons en traçant 2 gros points au bout de chaque bretelle.